



Donnez à votre communication une plus grande visibilité encore !

Nouveau ! Film de projection Digital Signage de Projecta

Qui veut attirer l'attention doit se faire remarquer. L'endroit qui s'y prête le mieux est naturellement l'endroit où vous vous retrouvez face à face avec votre groupe cible. Les espaces publics tels que les magasins, les restaurants, les salles d'expositions, les musées ou les salles d'attente offrent à cet égard des occasions uniques de mener une opération de communication réussie.

Pour être sûr qu'un message attire l'attention, Projecta lance un nouveau concept révolutionnaire : le film pour

fenêtre Digital Signage. Avec la série de films de projection Twin et Flex, vous créez vous-même les conditions pour attirer l'attention et la reconnaissance. Des images claires et pleines de contraste exactement dans l'environnement qui convient le mieux à votre message, sur un écran de projection qui est unique en ce qui concerne l'aspect et les possibilités d'application. Profitez de la liberté maximale dont vous bénéficiez dans la conception de votre écran et faites de vos présentations dorénavant de véritables "accroche-regards".



Les films pour fenêtre de Projecta assurent une reproduction nette et riche en contrastes de vos images projetées, même dans les espaces où la lumière ambiante est forte. C'est ce qui les rend particulièrement adaptés à une utilisation en espaces publics.

**Le n° 1 européen
des écrans de projection**



PROJECTA

Ça saute aux yeux

Les films pour fenêtre de Projecta assurent une reproduction nette et riche en contrastes de vos images projetées, même dans les espaces où la lumière ambiante est forte. C'est ce qui les rend particulièrement adaptés à une utilisation en espaces publics.

Vaste domaine d'application

Les films sont très faciles à poser sur tout support lisse en verre ou en acrylique. Le résultat est un écran de projection ultrafin qui peut être placé pratiquement n'importe où. Suspendu à un plafond ou placé sur une devanture, vous choisissez vous-même l'endroit ayant le plus d'impact.

Une forme unique

Les possibilités infinies de conception offrent un soutien supplémentaire dans la valeur de communication. Le film pour fenêtre Twin et le film pour fenêtre Flex peuvent en effet être découpés dans toute forme souhaitée, par exemple sous la forme d'un logo d'entreprise. Peu importe la taille de l'écran, car les films peuvent être assemblés sans soudures jusqu'à obtention de la surface désirée.

Liberté maximale

Les films pour fenêtres Digital Signage, offrent une solution pour une installation d'écran à la fois permanente et flexible. Vous pouvez emporter votre présentation impressionnante dans vos déplacements et l'installer rapidement sur place.

Caractéristiques du produit

Film pour fenêtre Digital Signage Twin

- Excellente reproduction de l'image
- Convient à la projection de face ou par l'arrière.
- Applicable sur tout support lisse en verre ou en acrylique
- Facile à poser
- Utilisable dans toute forme imaginable

Film pour fenêtre Digital Signage Flex

- Excellente reproduction de l'image
- Disponible en version Blanc et High Contrast. Le film Flex blanc convient à la projection de face et par l'arrière et le film Flex Haut Contraste convient uniquement à la projection par l'arrière.
- Applicable sur tout support lisse en verre ou en fibre acrylique
- Utilisation multiple; il est possible de poser et de retirer le film plusieurs fois ; le film convient donc aux applications mobiles

Film pour fenêtre

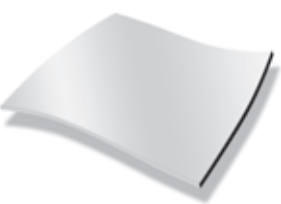
Twin film	Art n°	Quantité
	10950001	1 rouleau 10m x 1,5 m de large
	10950005	pièce 50 cm x 1,5 m
	10950010	pièce 100 cm x 1,5 m
	10950015	pièce 150 cm x 1,5 m
	10950020	pièce 200 cm x 1,5 m
	10950025	pièce 250 cm x 1,5 m
	10950030	pièce 300 cm x 1,5 m
	10950035	pièce 350 cm x 1,5 m
	10950040	pièce 400 cm x 1,5 m
	10950045	pièce 450 cm x 1,5 m
	10950050	pièce 500 cm x 1,5 m

Épaisseur du film Twin : 100 microns
Poids par m² : 250 g/m²

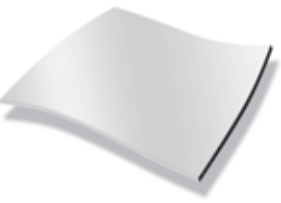
Flex film white	Art n°	Quantité
	10950002	1 rouleau 10m x 1,35 m de large
	10950105	pièce 50 cm x 1,35 m
	10950110	pièce 100 cm x 1,35 m
	10950115	pièce 150 cm x 1,35 m
	10950120	pièce 200 cm x 1,35 m
	10950125	pièce 250 cm x 1,35 m
	10950130	pièce 300 cm x 1,35 m
	10950135	pièce 350 cm x 1,35 m
	10950140	pièce 400 cm x 1,35 m
	10950145	pièce 450 cm x 1,35 m
	10950150	pièce 500 cm x 1,35 m

Épaisseur du film Flex : 500 microns
Poids du film Flex : 615 g/m²

Flex film high contrast	Art n°	Quantité
	10950003	1 rouleau 10m x 1,20 m la large
	10950205	pièce 50 cm x 1,2 m
	10950210	pièce 100 cm x 1,2 m
	10950215	pièce 150 cm x 1,2 m
	10950220	pièce 200 cm x 1,2 m
	10950225	pièce 250 cm x 1,2 m
	10950230	pièce 300 cm x 1,2 m
	10950235	pièce 350 cm x 1,2 m
	10950240	pièce 400 cm x 1,2 m
	10950245	pièce 450 cm x 1,2 m
	10950250	pièce 500 cm x 1,2 m

Épaisseur du film Flex : 500 microns
Poids du film Flex : 615 g/m²

Le n° 1 européen
des écrans de projection

Projecta B.V.

Boite postale 191

6000 AD Weert, Pays-Bas

Tel.: +31 (0) 495 580 850

Fax: +31 (0) 495 580 845



PROJECTA



PROJECTAI

ZELFKLEVENDE PROJECTIEFOLIES
ADHESIVE PROJECTION FILMS
SELBSTKLEBENDE PROJEKTIONSFOLIEN
FILMS DE PROJECTION AUTOCOLLANT

TWINFILM
FLEXFILM
FLEXFILM HIGH CONTRAST

SIMPLICITÉ, RAPIDITÉ ET FACILITÉ D'INSTALLATION

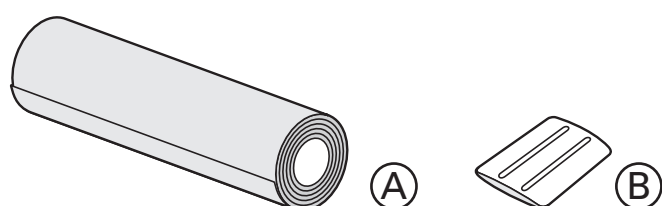

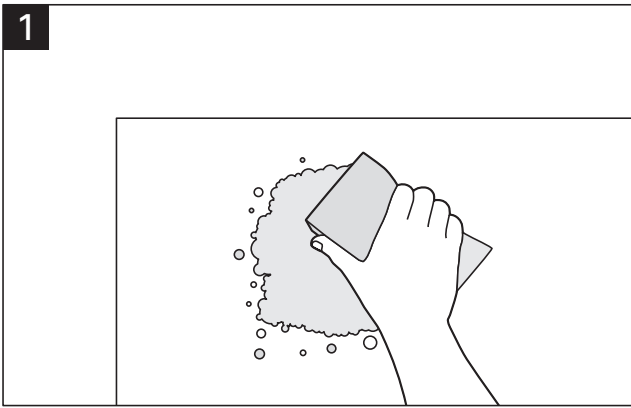

1
RAAM SCHOONMAKEN / CLEAN WINDOW / FENSTER SAUBER MACHEN / NETTOYER LA VITRE

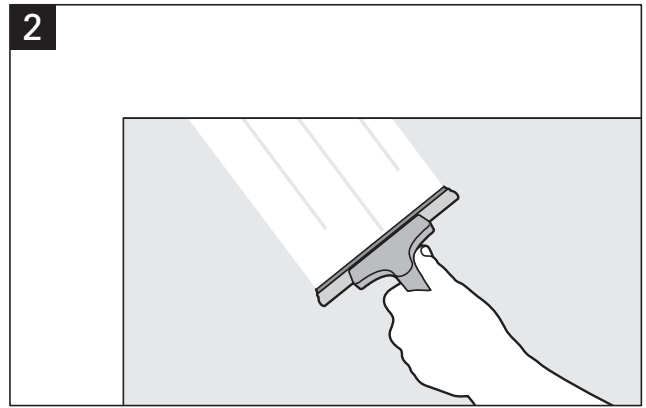

2
DROOG MAKEN / DRY / TROCKNEN / SECHER

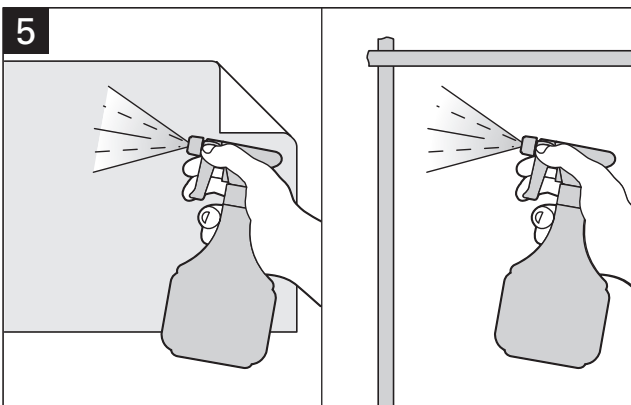
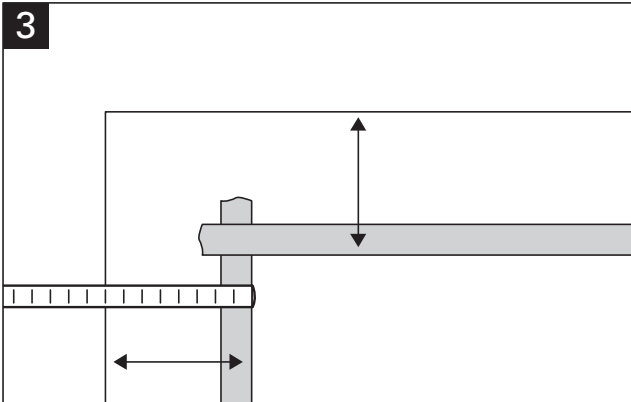

3
5
ZEEPWATER / SOAPY WATER / SEIFENWASSER / EAU SAVONNEUSE

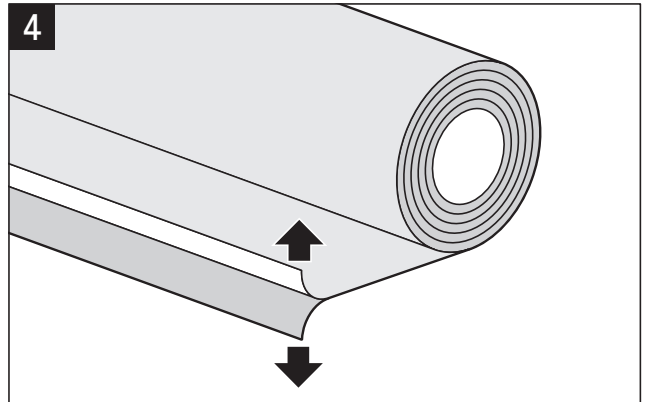

4
ALLEEN BIJ TWINFILM / TWINFILM ONLY / NUR BEI TWINFILM / SEULEMENT TWINFILM

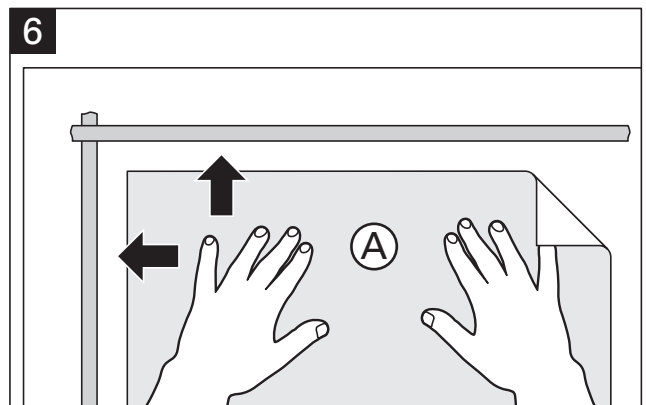

6
FLEXFILM / FLEXFILM HC:
GLANZENDE ZIJDE OP HET GLAS / GLOSSY SIDE ONTO THE GLASS /
GLÄNZENDE SEITE AUF DEM GLAS / COTE LISSE SUR LA VITRE
TWINFILM:
PLAKZIJDE OP HET GLAS / STICKY SIDE ONTO THE GLASS /
KLEBENDE SEITE AUF DEM GLAS / COTE COLLANT SUR LA VITRE

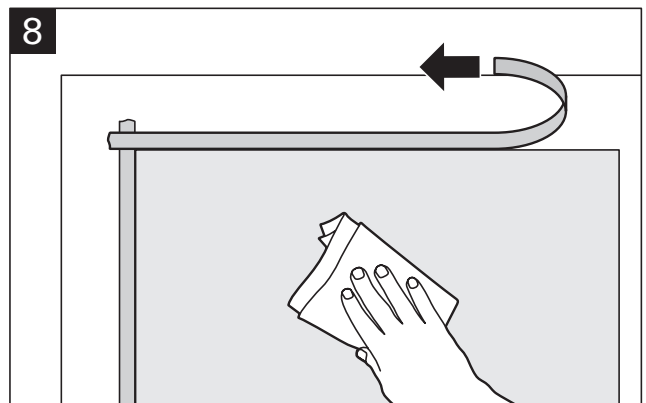
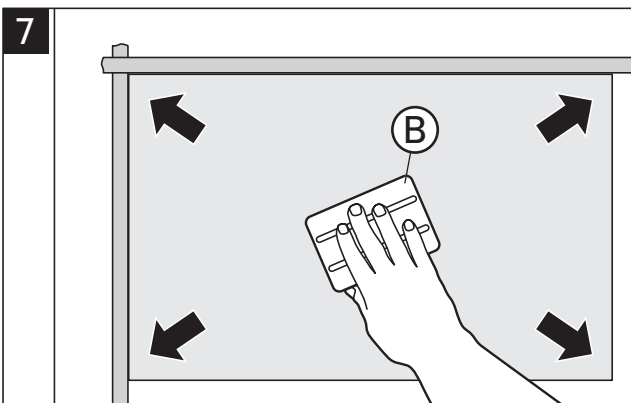

7
8
DROOG MAKEN / DRY / TROCKNEN / SECHER